

19吋中央控制台(19" CENTRAL CONTROL CONSOLE)

適用於：工廠自動化、大樓及相關監控系統設備、電腦資訊中心、工作站...等。
符合 ANSI/EIA RS-310-C.D 規格。易於擴充與有效管理，螢幕架結構採仰角製作符合人體工學專業設計。整台以冷軋鋼板製作，表面採用靜電粉體塗裝烤漆，防塵、防氧化，不易刮傷、耐酸鹼。可多台併聯。

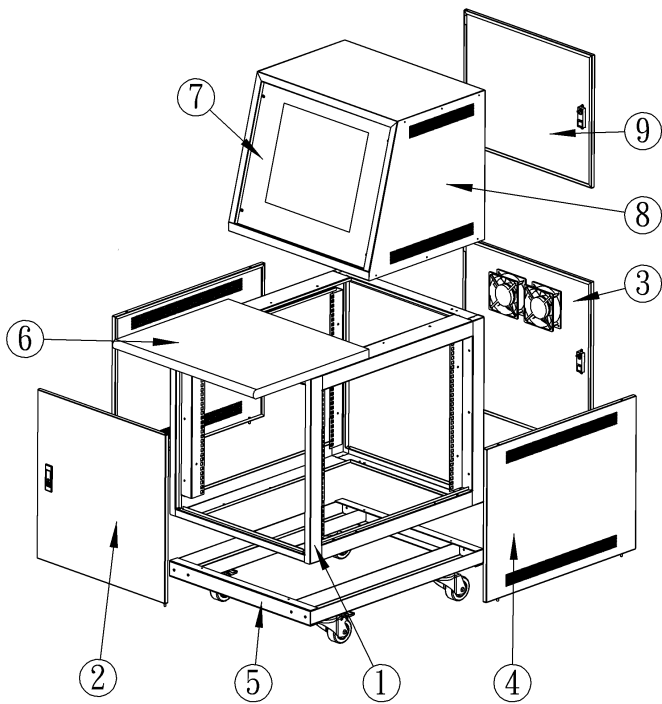

1. 12U 機櫃框架
2. 機櫃通風式前鐵門(附鎖)
3. 機櫃後鐵門(附風扇及鎖)
4. 快拆式側板
5. 底座及剎車輪
6. 桌板
7. 螢幕面板
8. 螢幕保護外殼
9. 螢幕箱後門(附鎖)

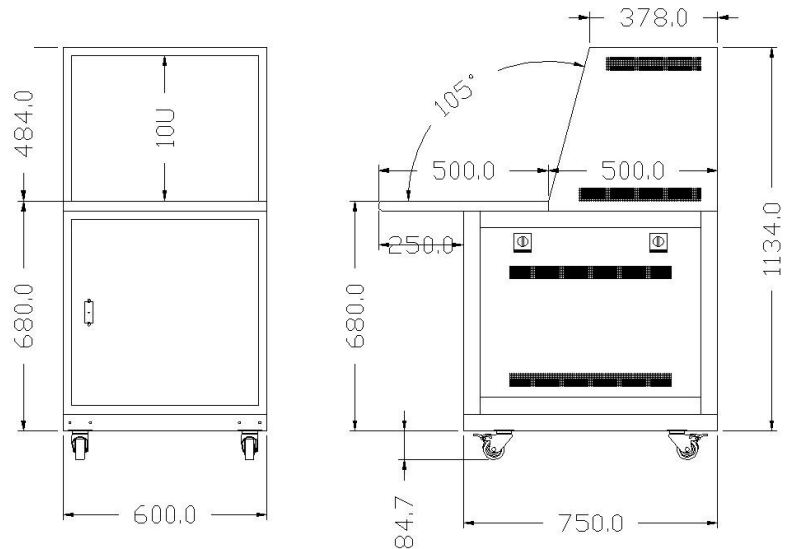

標準附件

1. 3" PU 剎車輪
2. 4" 風扇×2 顆
3. 3 孔八只式電源組
4. 可拆式側板
5. 螢幕面板及固定架(適用於 22" 寬螢幕)
6. 固定平盤×1 片

※ 特殊規格可客製化

特殊規格實例：

